

# 大型、中型トラック、バスの走行装置のリコールについて

平成 23年12月6日

## リコール届出番号2863

平成23年12月6日、UDトラックス株式会社は下記のリコールを国土交通大臣に届け出しました。

対象車両をご愛用のお客様には、大変ご迷惑をおかけしまして誠に申し訳ございません。ご愛用車の措置につきましては、販売会社よりご連絡・ご相談をさせていただきますので、点検・修理（無料）をお受けいただきますよう、よろしくごお願い申し上げます。対象車両をご愛用のお客様には大変ご迷惑をおかけいたしましたことを、心よりお詫び申し上げます。

### 1. 不具合の状況

- 大中小型トラック及び中型バスの後軸内側ハブベアリングにおいて、ベアリングの材料が不適切なため、強度が低下しているものがあります。そのため、そのままの状態で使用を続けると、当該ベアリングが損傷し、最悪の場合、円滑な走行ができなくなるおそれがあります。

### 2. 改善の内容

- 全車両、後軸内側ハブベアリングを良品と交換するとともに、外側ハブベアリングを新品と交換します。

### 3. 対象車両

- UDトラックス株式会社が製作している大型、中型トラック、バスが対象です。
- 型式、車台番号の範囲、製作期間、対象台数は次の通りです。

型式	対象車の含まれる車台番号の範囲 及び製作期間	対象台数
ADG-CG2YA	CG2YA-30019～CG2YA-30023 平成22年 2月 3日～平成22年 4月19日	5
ADG-CG2ZA	CG2ZA-30030～CG2ZA-30038 平成22年 2月 5日～平成22年 5月24日	9
ADG-CG4XA	CG4XA-30020 平成22年 5月22日	1
ADG-CG4YA PKG-CG4YA	CG4YA-30056～CG4YA-30059 平成22年 2月 1日～平成22年 4月26日	4
PKG-CG4YE	CG4YE-30013 平成22年 2月11日	1
ADG-CG4ZA PKG-CG4ZA	CG4ZA-31756～CG4ZA-32067 平成22年 2月 1日～平成22年 6月 1日	301
ADG-CG4ZE PKG-CG4ZE	CG4ZE-30282～CG4ZE-30332 平成22年 2月 4日～平成22年 6月 1日	48
ADG-CG4ZL PKG-CG4ZL	CG4ZL-30144～CG4ZL-30155 平成22年 2月22日～平成22年 5月24日	12
ADG-CX2YA	CX2YA-30006～CX2YA-30010 平成22年 2月12日～平成22年 4月28日	5
PKG-CX4YA	CX4YA-30129～CX4YA-30145 平成22年 2月 5日～平成22年 5月31日	17
ADG-CX4YL	CX4YL-30064～CX4YL-30066 平成22年 2月16日～平成22年 4月22日	3
BDG-LK36C	LK36C-15169～LK36C-15192 平成22年 2月 2日～平成22年 5月27日	24
BDG-LK36E	LK36E-15016～LK36E-15019 平成22年 2月24日～平成22年 4月 9日	4
BDG-LK37C	LK37C-15032～LK37C-15034	3

型式	対象車の含まれる車台番号の範囲 及び製作期間	対象台数
	平成22年 3月29日～平成22年 4月26日	
BDG-LK37E	LK37E-15036～LK37E-15045 平成22年 2月 2日～平成22年 5月10日	10
BDG-MK35C	MK35C-15234～MK35C-15270 平成22年 2月 1日～平成22年 5月27日	37
BDG-MK36C	MK36C-16539～MK36C-16812 平成22年 2月 1日～平成22年 6月 1日	272
BDG-MK36D	MK36D-15266～MK36D-15317 平成22年 2月 3日～平成22年 5月22日	52
BDG-MK37C	MK37C-15392～MK37C-15470 平成22年 2月 2日～平成22年 5月31日	79
BDG-MK37D	MK37D-15234～MK37D-15311 平成22年 2月 1日～平成22年 6月 1日	78
BDG-PK36C	PK36C-15138～PK36C-15166 平成22年 2月17日～平成22年 5月28日	8
BDG-PK37C	PK37C-15358～PK37C-15463 平成22年 2月 4日～平成22年 5月28日	28
BDG-PW37C	PW37C-15251～PW37C-15335 平成22年 2月 1日～平成22年 5月28日	85
PDG-RM820GAN	RM820G-00173～RM820G-00184 平成22年 3月24日～平成22年 8月 2日	10
PDG-RM820HAN	RM820H-00174～RM820H-00175 平成22年 3月24日～平成22年 3月25日	2
計29型式	製作期間の全体の範囲 平成22年2月1日～平成22年8月2日	合計1,098台

<ご注意>

- 対象車両の含まれる車台番号の範囲には、対象とならない車両もありますので、詳しくは最寄りのUDトラック販売会社にお問い合わせください。
- 対象車両の製作期間はご購入の時期とは異なります。

# 改善箇所説明図

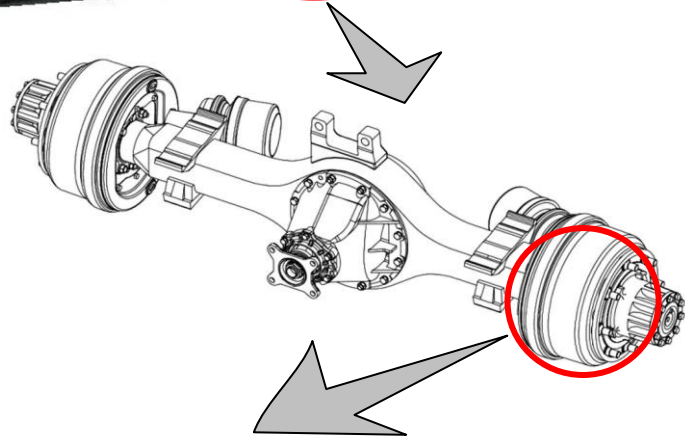

基準不適合発生箇所

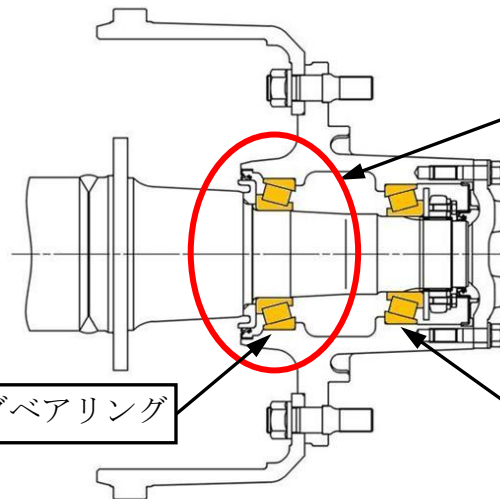

後軸内側ハブベアリング

後軸外側ハブベアリング

大中型トラック及び中型バスの後軸内側ハブベアリングにおいて、ベアリングの材料が不適切なため、強度が低下しているものがある。そのため、そのままの状態で使用を続けると、当該ベアリングが損傷し、最悪の場合、円滑な走行ができなくなるおそれがある。

## 改善の内容

全車両、後軸内側ハブベアリングを良品と交換するとともに、外側ハブベアリングを新品と交換する。

注：  内は交換部品を示す。

識別： 最後軸のハウジング後方左側に白色ペイントを塗布する。