

小型トラックの電気装置のリコールについて

平成 24年1月26日

リコール届出番号2888

平成24年1月26日、UDトラックス株式会社に車両を供給しているいすゞ自動車株式会社が、下記のリコールを国土交通大臣に届け出しました。

対象車両をご愛用のお客様には、大変ご迷惑をおかけしまして誠に申し訳ございません。ご愛用車の措置につきましては、販売会社よりご連絡・ご相談をさせていただきますので、点検・修理（無料）をお受けいただきますよう、よろしくお願い申し上げます。

対象車両をご愛用のお客様には大変ご迷惑をおかけいたしましたことを、心よりお詫び申し上げます。

1. 不具合の状況

- 警音器スイッチ配線において、配索が不適切なため、ハンドル操作の繰り返しにより、当該配線が断線することがあります。そのため、最悪の場合、警音器が鳴らなくなるおそれがあります。

2. 改善の内容

- 全車両、警音器スイッチ配線の配索位置を変更します。また、警音器が鳴らない場合は、コンビネーションスイッチを交換します。

3. 対象車両

- いすゞ自動車が製作し、UDトラックス株式会社が販売している小型トラックが対象です。
- 型式、車台番号の範囲、製作期間、対象台数は次の通りです。

| 型式 | 対象車の含まれる車台番号の範囲 及び製作期間 | 対象台数 |
|---|---|----------|
| PB-BKR81A PB-BKR81AD PB-BKR81AN PB-BKR81AR PB-BKR81N PB-BKR81R | BKR81-7000023～BKR81-7000620 平成16年6月29日～平成18年1月13日 | 598 |
| AFG-BKR82AN AFG-BKR82N | BKR82-7000001～BKR82-7000018 平成17年5月31日～平成17年12月28日 | 18 |
| PB-BKS81A PB-BKS81AN PB-BKS81N | BKS81-7000004～BKS81-7000053 平成16年7月8日～平成18年1月17日 | 50 |
| PA-BPR81DR PA-BPR81N PA-BPR81R PB-BPR81AN PB-BPR81AR | BPR81-7000001～BPR81-7000360 平成16年7月12日～平成18年1月17日 | 360 |
| AFG-BPR82AN AFG-BPR82N | BPR82-7000001～BPR82-7000004 平成17年6月1日～平成18年1月7日 | 4 |
| PB-BPS81AN PB-BPS81AR PB-BPS81N | BPS81-7000001～BPS81-7000022 平成16年7月15日～平成17年12月2日 | 22 |
| 計21型式 | 製作期間の全体の範囲 平成16年6月29日～平成18年1月17日 | 合計1,052台 |

<ご注意>

- 対象車両の含まれる車台番号の範囲には、対象とならない車両もありますので、詳しくは最寄りのUDトラック販売会社にお問い合わせください。
- 対象車両の製作期間はご購入の時期とは異なります。

改善箇所説明図

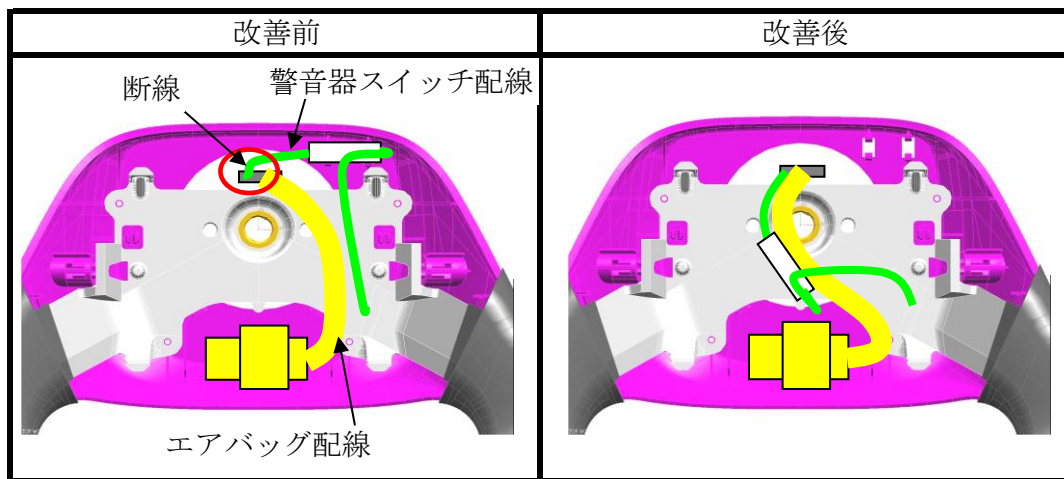
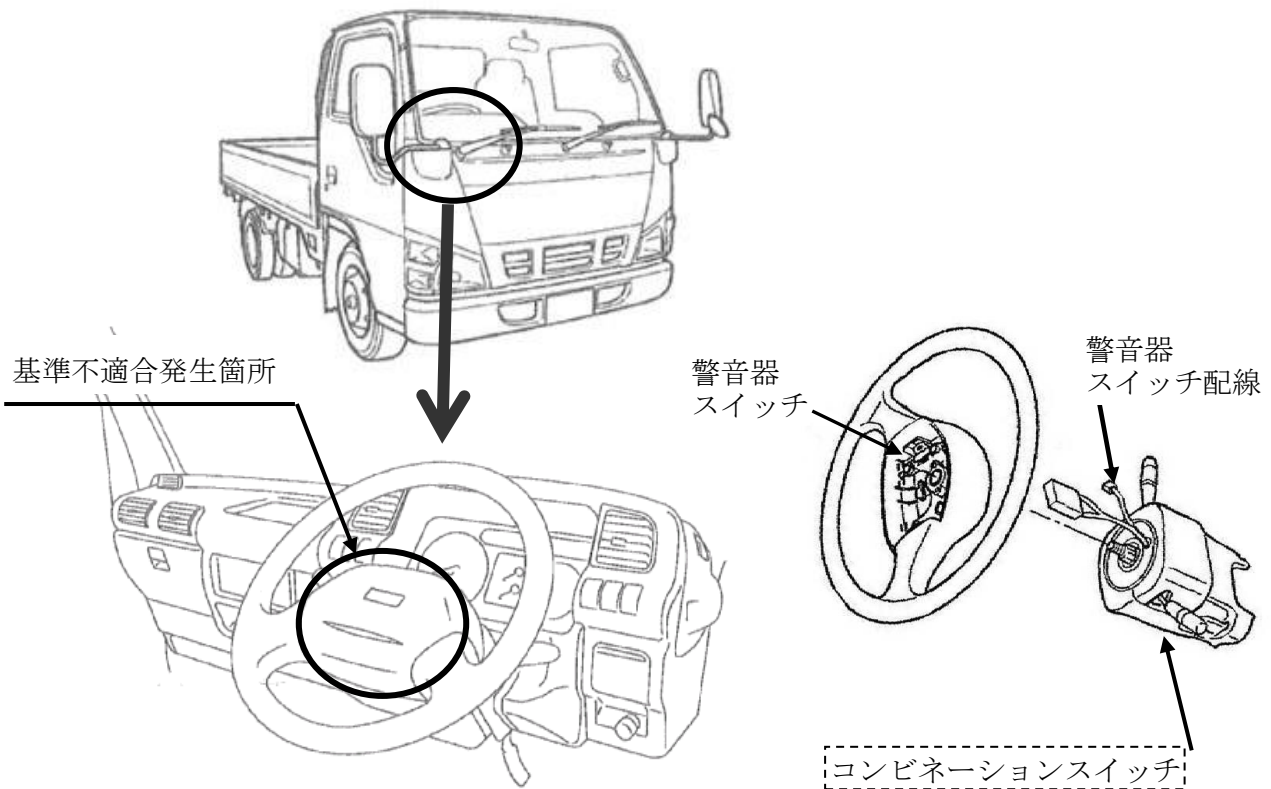

警音器スイッチ配線において、配索が不適切なため、ハンドル操作の繰り返しにより、当該配線が断線することがある。そのため、最悪の場合、警音器が鳴らなくなるおそれがある。

改善の内容：

全車両、警音器スイッチ配線の配索位置を変更する。また、警音器が鳴らない場合は、コンビネーションスイッチを交換する。

識別：リレーボックス蓋の裏に、銀色シールを貼付する。

注 [] は、必要に応じて交換する部品を示す。